

# DEN GRØNNE PORT

OVERDÆKNING AF HELSINGØRMOTORVEJEN



VISIONSSKITSE  
JUNI 2019





**Bispebjerg**  
LOKALUDVALG

Skitseforslaget "Lundehus Torv" er udarbejdet af:

STED By- og Landskabsarkitekter ApS  
Vesterbrogade 20, 1. th  
DK-1620 København V  
[www.sted-cph.dk](http://www.sted-cph.dk)  
[mail@sted-cph.dk](mailto:mail@sted-cph.dk)

for Bispebjerg Lokaludvalg v/ Tanja Møller Jensen

Juni 2019

# INDHOLD

BAGGRUND	6
OPSAMLING FRA WORKSHOP	8
MULIGHEDER	10
DEN GRØNNE PORT	14







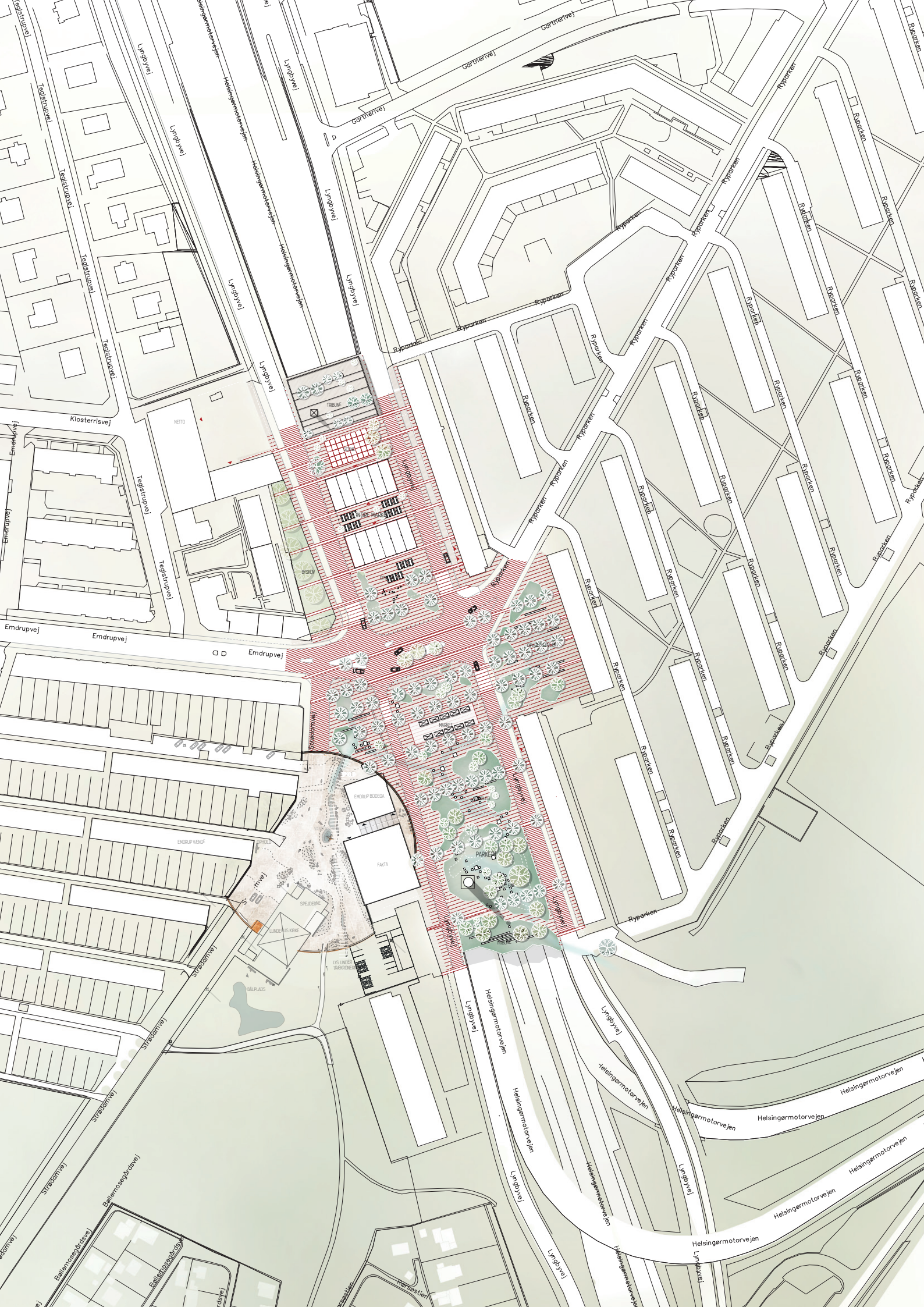

# BAGGRUND

Kvarteret Ryparken-Lundehus er et af de grønneste områder i København. I de gamle vådområder, som før i tiden forsynede København med vand via Lygte Å, finder man i dag et bredt strøg af grønne områder, hvor man kan bevæge sig ret uforstyrret rundt skærmet fra byens bilos og larm. Heri adskiller kvarteret Ryparken-Lundehus sig fra det indre og mere urbane København.

Men kvarteret lider til gengæld under følgerne af anlæggelsen af Helsingørmotorvejen og den nye Nordhavnstunnel. De titusinder af biler, der dagligt passerer frem og tilbage på Helsingørmotorvejen medfører massive gener fra bilos og støj. Lokalområdet er desuden blevet fysisk opdelt heraf, og skal derfor forbindes på ny. Disse massive gener vil blive endnu værre, når Nordhavnstunnelen om 15 år er gjort til en del af den nye østlige ringmotorvej rundt om København.

Kvarteret har derfor brug for en overdækning af Helsingørmotorvejen. En overdækning som kan forbinde kvarteret igen på en grøn måde. En overdækning, der kan mindske støj- og forurening. En overdækning med et grønt motiv, der kan være identitetsskabende for bydelen samt varsle en grøn velkomst til København.

Derfor har Bispebjerg Lokaludvalg på vegne af lokalrådets borgere bestilt denne projektskitse, der har til formål at igangsætte tanker om mulighederne for at etablere en let overdækning af det stykke af Helsingørmotorvejen, der løber i en grøft på begge sider af Emdrupvejbroen. Borgere fra Ryparken-Lundehus har deltaget i et fremtidsværksted og bidraget med idéer. Projektet er derfor på en måde skabt af beboerne selv, men er konkret udformet af STED By- og Landskab, og vi er taknemmelige for deres assistance.

Vi håber, at denne projektskitse vil blive modtaget positivt af de forskellige myndigheder, som har ansvar for lokalrådets trafikbelastning eller på anden vis er involveret i lokalrådets videre udvikling

Venlig hilsen  
Alex Heick  
Formand for Bispebjerg Lokaludvalg

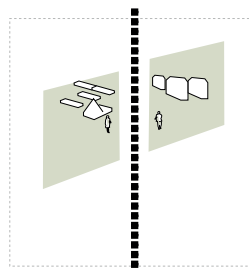

En gennemskåret Bydel

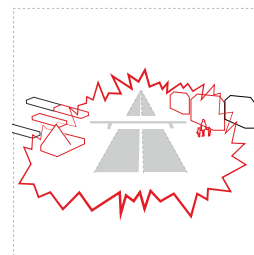

Massive Støjgener





# OMRÅDETS UDVIKLING

Lyngbyvej kan dateres tilbage til 1500-tallet, hvor den blev anlagt som kongevej mellem Vibenshus og Kongens Lyngby, hvorfra vejen fortsatte til kongens nordsjællandske slotte i Hørsholm, Fredensborg og Helsingør.

I årene 1764-76 blev Lyngbyvejen omlagt til hovedvej mellem Vibenshus og Kongens Lyngby. Siden er den blevet udvidet flere gange, men fremtrådte for 50 år siden stadig som et udelt kvarter (se billederne til højre).

I dag er Helsingørmotorvejen en af de vigtigste indfaldsveje til København. I de senere år er vejanlægget desuden suppleret med en stor motorvejsudfletning til Nordhavnsvejen.

De grønne områder ved Ryparken - Lundehus var oprindeligt vådområder, der blandt andet forsynede København med vand.

Vegetationstyperne, der fandtes her, omfattede mose, eng, og overdrev, og har understøttet mangfoldige typer af plantesamfund.

I årene før og efter krigen blev området ret tæt bebygget med forskellige typer af boliger, - både 3-4 etagers huse og parcelhuse. Men det overordnede grønne indtryk er bevaret.



# OPSAMLING FRA WORKSHOP MED LOKALE BORGERE

Den 18. marts 2019 blev i Lundehus Kirke afholdt et borgermøde med deltagelse af cirka 60 beboere. Lysten til at bidrage til projektudviklingen var meget stor, og debatten intens.

Nedenstående bemærkninger er opsamlet fra mødet, og har indgået som inspiration til det videre arbejde.

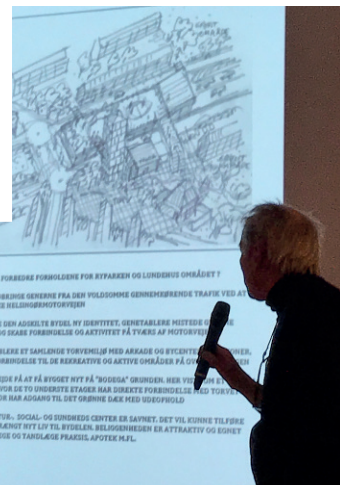

## OVERORDNEDE KOMMENTARER

- Støjbekæmpelse er vigtig, men allervigtigst er det, at overdækningen bliver grøn

- Tunneler kedelige, vi skal være opmærksom på også at signalere en oplevelse

- Overdækning så langt som muligt

- Overdækningen af motorvejen skal kunne binde de to dele af lokalområdet Ryparken og Lundehus sammen igen

- Der skal etableres et tag på Nordhavnsvejen hen over motorvejen. Det ville reducere støj og møg

- Støjdæmpning og afhjælpning af luftforurening

- Referencer til Hamburg, hvor der er skabt et byrum oven på en motorvej

- Referencer til "Highline" i New York

- Referencer til Amagermotorvejens overdækning ved Tårnby



"Det er et grønt område"

"Natur der signalerer København"

"Beplantning af træer og buske. Man skal også kunne gå og cykle på den og have mulighed for at lave legeplads"

### ET GRØNT ELEMENT

"Den grønne kile skal markeres"

"Det skal være grønt og parkagtigt. Også fordi træer og buske dæmper støjen og afhjælper CO2-udledningen."

"Et grønt dæk på tværs"

"Glæde sig over et område der er fyldt med liv"

"På overdækningen skal der være noget for børn"

"Overdækning med stigning imod nord, og tre tårne som portal"

### ET BYMØBEL/SAMLINGSSTED

"Flere Overgange og min. i begge ender af overdækningen"

"Der skal foregå nogle aktiviteter på overdækningen"

"På en overdækning af motorvejen kunne der bl.a. etableres en cirkusplads/loppemarkedsplads"

"Der hvor motorvejen ikke ligger dybt nok, forestillede man sig en rejsning af overdækningen,

"Det er nødvendigt med mere – f.eks. en velkomstport til København – noget spektakulært."

### EN PORT/EN VELKOMST

"Noget vi kunne gå op i (hus eller lign) og nyde udsigten"

"En regnbue som port, evt. som en bro man kunne gå på"

# MULIGHEDER

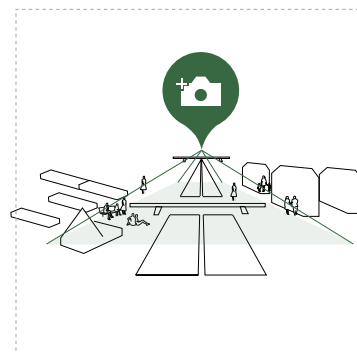
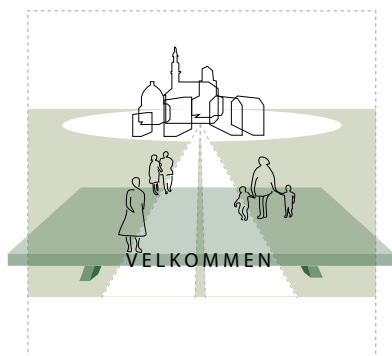

## DEN GRØNNE VELKOMST TIL KØBENHAVN

Kvarteret Ryparken-Lundehus er et af de grønneste områder i København. Herfra udspænder sig et bredt strøg af grønne områder.

Dette kan med fordel fremhæves, så det også for gennemkørende står klart, at Bispebjerg Bydel varsler den grønne velkomst til København.

Et indgreb her vil det ligeledes skabe en attraktion både for beboere og forbipasserende trafikanter

## FRA PROBLEM TIL ATTRAKTION

The Highline er med sit grønne strøg over de trafikale åre en stor attraktion for de til fods.

Her er plads til at iscenesætte infrastrukturen i et amfiteater hvor det aktuelle stykke er dagen trafikale belastning i gadeplan.



DET GRØNNE STRØG PÅ SØNDERBLVD.





## DEN SAMLENDE PLADS

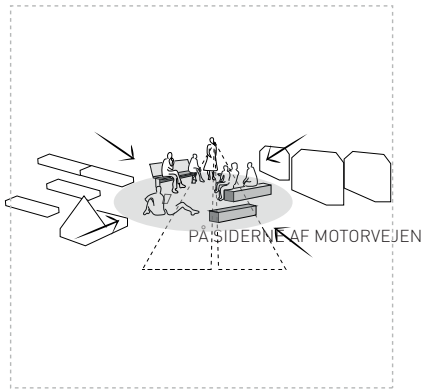

Et strøg af pladser, som ligger på tværs af bydelen Nørrebro, og forbinder en ydre del af Nørrebro til indre Nørrebro.

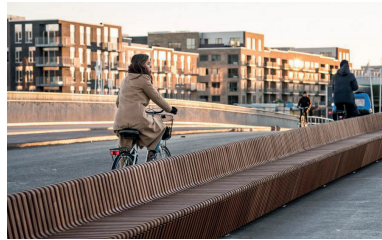

## FORBINDELSEN AF PLADSER

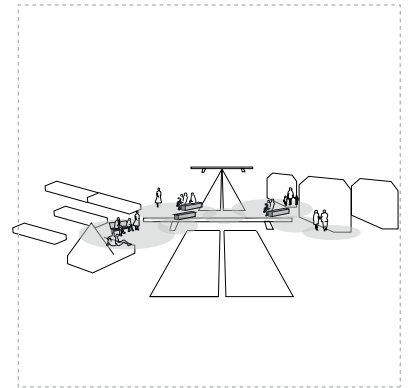

Den Røde Plads



Alfred Nobels Bro, Teglholmen



Superkilen

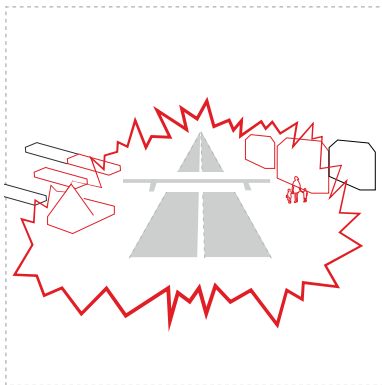

## STØJ DÆMPNING

Alternativt til overdækkende og forbindende konstruktioner. Kan der arbejdes med støjdæmpning på anden vis.  
 - Via. modstøj; vandelementer, lydelementer.  
 - Vha. støjdæmpende beplantning langs motorvejsstrækningen.

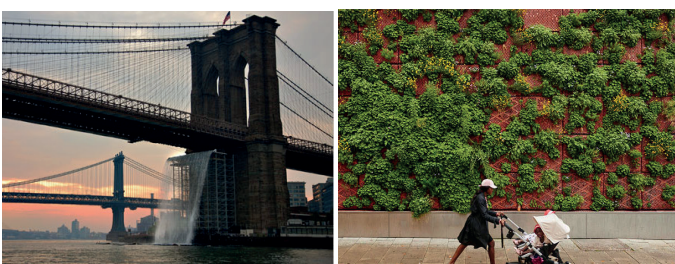

OLAFUR ELIASSON, NEW YORK

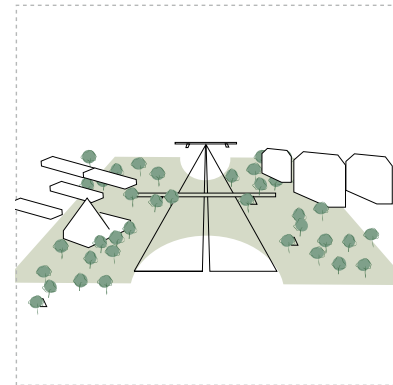

## DEN GRØNNE FORBINDELSE

En grøn overdækning med mulighed for flere funktioner. Et grønt område som forbinder bydelen og ligger i forlængelse af de omkringliggende grønne område. Tårnby har en sådan overdækning der forbinder sig til Tårnby bypark.



STØJDÆMPENDE BEPLANTNING

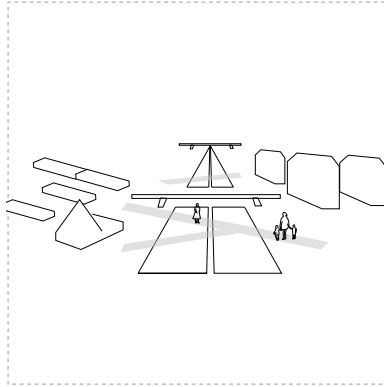

## FORBINDENDE OVERGANG

Forbindelser på tværs af motorvejen samler den gennemskårne bydel som vi kender det fra københavns havns cykelbroer. Luchtsingel bridge i Rotterdam som forbinder bydele på tværs af motorvej, togforbindelser og som i sig selv er en stor attraktion

LUCHTSINGEL BRIDGE

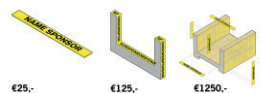
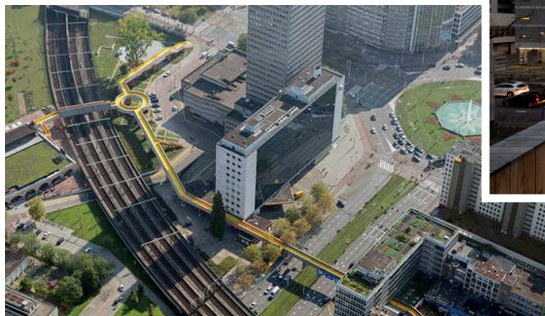

Luchtsingel bridge i Rotterdam er crowd funded og udstrejknigen af dens forløb er således bestemt af opbakningen til projektet

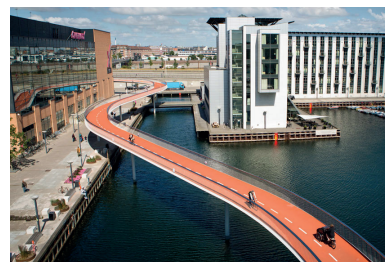

EN SLYNGET FORBINDELSE

En kombination af forbandede broer) og en støjdæmpende tagkonstruktion, med mere eller mindre grøn karakter.



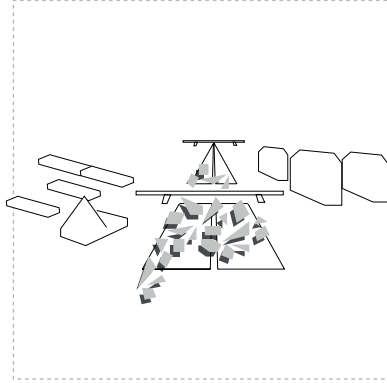

## ET TAG

- En tagkonstruktion med støjæmpende funktion, til skue for beboere og brugere til hverdag og de der passere igennem.

## ET GEOMETRISKOVERDÆKKE



NORDHAVNSVEJ



BEPLANTET

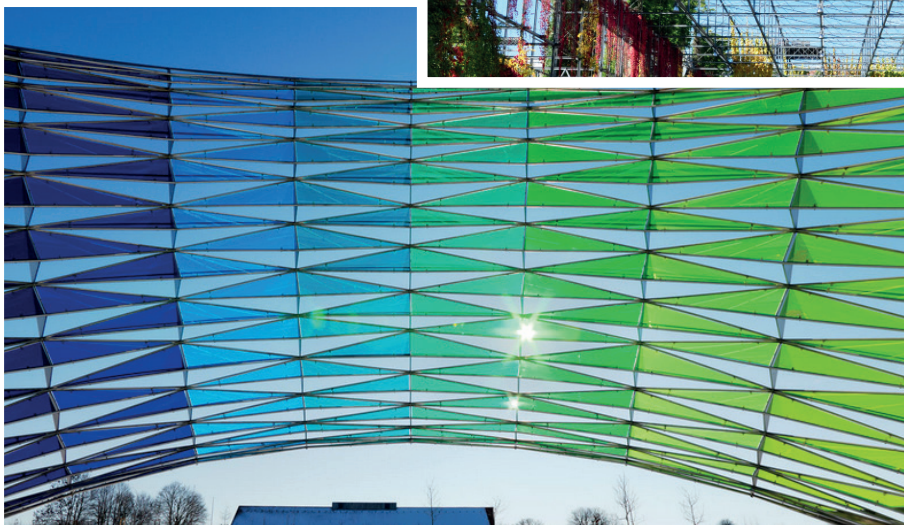

OLAFUR ELIASSON

# DEN GRØNNE PORT

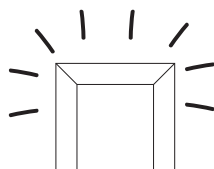

Porten til Byen - Velkommen til  
København  
Den grønne bydel

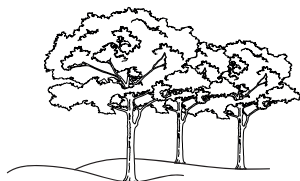

Parken/ skoven

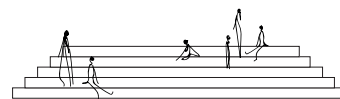

Bytilbunnen

Beboerne i Ryparken - Lundehus er enormt generet af trafikale støj og forurening fra Helsingørmotorvejen, som gennemskærer kvarteret. Denne vej er desuden både en fysisk og visuel barriere.

Projektet for Den Grønne Port er blevet til i samarbejde med beboerne i området og Bispebjerg Lokaludvalg.

Hensigten med projektet er, at få politikere, embedsmænd og andre beslutningstagere til få øjnene op for de store gener der er ved at bo i København i nærhed til store veje. Og få øjnene op for, at det er muligt at gøre noget ved det. Projektet er på en måde skabt af beboerne selv, men er konkret udformet af STED By- og Landskab, og skal anvendes politisk af Bispebjerg Lokaludvalg til det videre arbejde med på sigt at sikre overdækning af Helsingørmotorvejen i dette tæt befolkede kvarter.

## FRA OVERSKÅRET GRÅ BYDEL TIL SAMMENHÆNGENDE GRØN BYDEL

Den Grønne Port er et grønt byrum, der strækker sig fra Strødamvej til Ryparken hen over Helsingørmotorvejen. Byrummet fungerer som en overdækning over Helsingørmotorvejen. Det afskærmer bydelen fra trafikstøj og lukker den fysiske barriere, som motorvejens gabende grøft udgør. På den måde binder den grønne port bydelen sammen, en bydel der siden motorvejens anlæg har været "skåret" midt over.

## EN GRØN VELKOMST TIL HOVEDSTADEN

Den Grønne Port fremstår som en markant og grøn velkomst til hovedstaden.

Anlægget bygger videre på fortællingen om Københavns

grønne bydele, som Ryparken-Lundehus er en del af. Som en naturlig forlængelse af Lersøparkens grønne karakter bliver Den Grønne Port beplantet med træer, urter og græsser, som også kan ses i bil fra motorvejen.

I det nye grønne byrum over motorvejen rejser et tårn sig, og skaber et helt særligt udsigtssted inspireret af Københavns markante tårne. Den skyline, som vi alle forbinder med hovedstaden, fortælles med historien om ankomsten til København.

Her signaleres: Velkommen til København.

Og man kan endog komme op i højden og få udsyn over Københavns grønne bydele og Københavns centrum. Tårnet vil kunne ses fra motorvejen, og vil indgå naturligt som et nyt element i den københavnske skyline.

## ET UOVERSKUELIGT OG STØJENDE VEJRUM

Helsingørmotorvejen er en travl vejstrækning, der forbinder København med de mange boligområder og byer nord for byen. Med ca. 84.000 biler i døgnet er det en strækning, der er meget belastet.

Vejdirektoratets trafikprognoser viser, at trængslen på de hjemlige motorveje vil fortsætte med at stige i de kommende år. Ser man frem mod 2030, vil flere af de store motorveje i Hovedstadsområdet have nået det, der kaldes en kritisk belastningsgrad. Koblingen på Nordhavnstunnelen, den fremtidige Lynetteholm og den østlige ringvej, vil tilføre området ekstra trafik, og man må formode, at dette betyder, at problemet omkring støj, forurening og gener fra motorvejen vil blive stadig værre i fremtiden.





Lyngbyvej

TRIBUNE

SCENE

Lyngbyvej

MARKET

BYSKOV

OPHOLD

Ryarken

Ryarken

Ryarken

Ryarken

Emdrupvej

OPHOLD

MARKET

Ryarken

Strædmøllevej

EMDRUP BODEGA

MARKET

Ryarken

FAKTA

OPHOLD

PARKETN

LEGE

Ryarken

LUNDEHUS KIRKE

SPEJDERNE

LYS UNDER TRÆKRONER

TRIBUNE

BÅLPLADS









### FRA BARRIERE TIL MØDESTED – FRA ASFALTØRKEN TIL KLIMARUM

Den del af motorvejsstrækningen, der løber gennem Bispebjerg Bydel og gennemskærer kvarteret Ryparken-Lundehus har mange til- og frakørsler og ramper. Området er derfor ikke kønt, og er en fysisk og visuel udfordring. Vejrummet virker uoverskueligt, utilgængeligt og meget stort. Det er planlagt for biler og ikke for mennesker.

Den Grønne Port vil omdanne denne barriere til et mødested - og omdanne et gråt vejrum til et grønt og frodigt byrum. Trafikstøj omdannes til fuglefløjt. Her er der plads til ophold og samling, legeplads, bypark, torvehal, markedsboder, springvand, scene og tribune.

Områdets støj reduceres væsentligt ved overdækningen, hvilket skaber bedre livskvalitet for beboerne. De mange nye træer danner et letløvet tag over

byrummet og hjælper til optag af CO2.

I byrummet opsamles regnvand og anvendes kreativt som "lyddæmper". Vandets rislen giver "modstøj" til bilernes larm, og skaber yderligere en sanselig rekreativ oplevelse. I botanisk have i Hamborg er dette anvendt med stor succes, hvor vandet ved alle vejgennemskæringer af parken skaber en frodig og sanselig lyd, der får billarm til at forsvinde. I New York har Olafur Eliasson lavet en kunsthøj under en bro, der gør brug af netop samme effekt.

Den Grønne Port medfører mange nye træer, støjafskærmning, bedre flow for fodgængere og cyklister, opsamling af regnvand samt de mange nye mødesteder, som byrummet giver plads til. Herved omdannes rummet over Helsingørmotorvejen fra en asfaltørken af ingenting til et dejligt sted at opholde sig.